



**ZP**  
S E R I E S

## ***User's Manual***



**TOPP PRO MUSIC GEAR**  
[www.topppro.com](http://www.topppro.com)

PROFESSIONAL SPEAKER SYSTEM  
**ZP-10A / ZP-12A / ZP-15A**

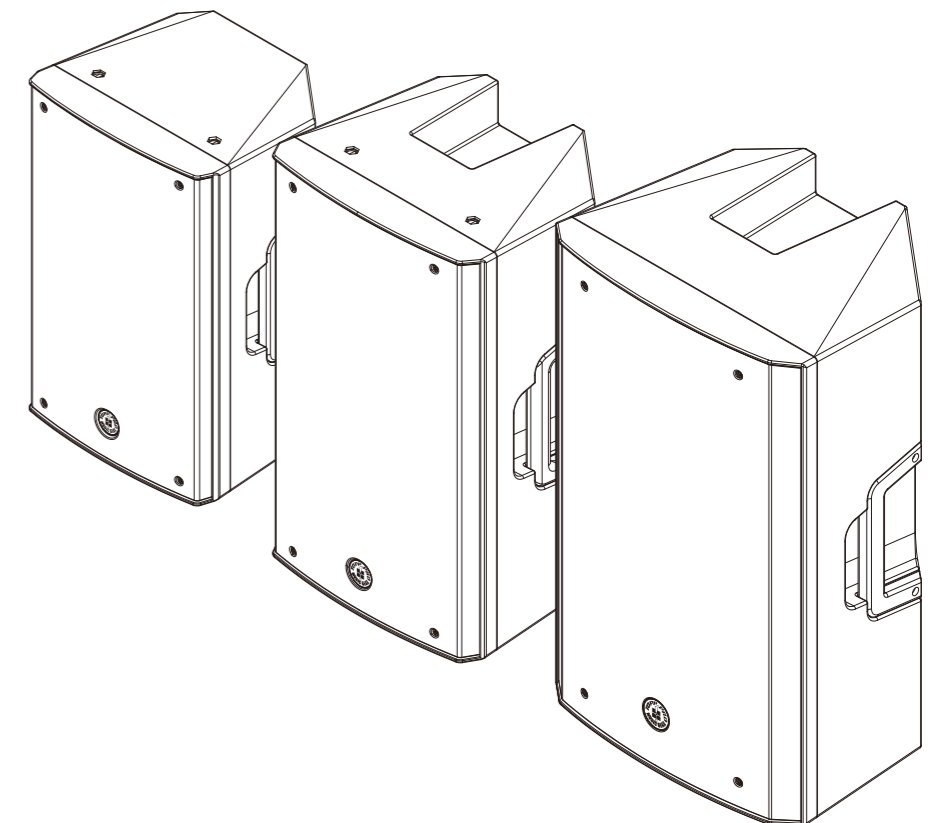

**10"**

**12"**

**15"**

Speaker Cabinet



**ZP**  
S E R I E S



# 10

## Garantía

**Topp Pro** garantiza el normal funcionamiento del producto contra cualquier defecto de fabricación y/o vicio de material, por el término de (12) meses, contados a partir de la fecha de compra por parte del usuario, comprometiéndose a reparar o cambiar, a su elección, sin cargo alguno, cualquier pieza o componente que fallare en condiciones normales de uso dentro del período mencionado.

Para que ésta garantía sea válida, el comprador original deberá presentar este certificado debidamente sellado y firmado por la casa vendedora, acompañado por la correspondiente factura de compra donde constará el modelo y número de serie del equipo adquirido.

La garantía no cubre:

- Daños ocasionados por el uso indebido del producto, reparación y/o modificación efectuados por personas no autorizadas por **Topp Pro**.
- Daños ocasionados por la conexión del equipo a otros equipos distintos de los especificados en el manual de uso, o bien por mala conexión a estos últimos.
- Daños ocasionados por tormentas eléctricas, golpes y/o transporte incorrecto.
- Daños ocasionados por excesos o caídas de tensión en la red o por conexión a redes con una tensión distinta a la requerida por la unidad.
- Daños ocasionados por la presencia de arena, ácido de pilas, agua, o cualquier elemento extraño en el interior del equipo.
- Deterioros producidos por el transcurso del tiempo, uso y/o desgaste normal de la unidad.
- Alteración o ausencia del número de serie de fábrica del equipo.

Las reparaciones solamente podrán ser llevadas a cabo el servicio técnico autorizado por **Topp Pro**, que informará acerca del plazo y demás detalles de las reparaciones a efectuarse conforme a esta garantía.

**Topp Pro** reparará esta unidad en un plazo no mayor a 30 días contados a partir de la fecha de entrada de la unidad al Servicio Técnico. En aquellos casos en que debido a la particularidad del repuesto, fuera necesaria su importación, el tiempo de reparación y la viabilidad de la misma estarán sujetos a las normas vigentes para la importación de partes, en cuyo caso se informará al usuario acerca del plazo y posibilidad de reparación.

A efectos de su correcto funcionamiento, y de la validez de ésta garantía, este producto deberá ser instalado y utilizado de acuerdo a las instrucciones que se encuentran detalladas en el manual adjunto o en el envase del producto.

Esta unidad podrá presentarse para su reparación, junto a la factura de compra (o cualquier otro comprobante donde conste la fecha de compra), a su distribuidor autorizado **Topp Pro** o a un centro de servicio técnico autorizado por **Topp Pro**.

Exclusión de daños:

**LA RESPONSABILIDAD DE TOPP PRO POR CUALQUIER PRODUCTO DEFECTUOSO SE LIMITA A LA REPARACIÓN O AL REEMPLAZO DEL MISMO, A OPCIÓN DE TOPP PRO. SI ELEGIMOS SUBSTITUIR EL PRODUCTO, EL REEMPLAZO PUEDE SER UNA UNIDAD REACONDICIONADA. TOPP PRO NO SERÁ RESPONSABLE POR LOS DAÑOS BASADOS EN LA INCONVENIENCIA, PÉRDIDA DE USO, BENEFICIOS PERDIDOS, AHORROS PERDIDOS, POR EL DAÑO A OTROS EQUIPO O A OTROS ARTÍCULOS EN EL SITIO DE USO, O POR NINGUN OTRO DAÑO SI ES FORTUITO, CONSECUENTE O DE OTRO TIPO, AUNQUE TOPP PRO HAYA SIDO ADVERTIDO DE LA POSIBILIDAD DE TALES DAÑOS.**

Algunos países o estados no permiten la exclusión o la limitación a los daños fortuitos o consecuentes, así que la limitación antedicha puede no aplicarse a usted.

Esta garantía le da derechos legales específicos, usted puede también tener otros derechos que varían de estado a estado o de país a país.

## Table of Contents

1. Introduction .....	4
2. Features .....	4
3. Useful Data .....	4
4. Back Panel Description .....	5
5. Connection Plate .....	6
6. Rigging .....	7
7. BT Control .....	8
8. Wire Connections .....	10
9. Technical Specifications .....	11
10. Guarantee .....	13
11. Notes .....	14

**EMI CLASSIFICATION** According to the standards EN 55032 and EN 55035 this equipment is designed and suitable to operate in class B electromagnetic environments. FCC CLASS B STATEMENT This device complies with part 15 of the FCC Rules. Operation is subject to the following two conditions: (1) this device may not cause harmful interference, and (2) this device must accept any interference received, including interference that may cause undesired operation.

Changes or modifications not expressly approved by the party responsible for compliance could void the user's authority to operate the equipment.

**NOTE:** This equipment has been tested and found to comply with the limits for a Class B digital device, pursuant to Part 15 of the FCC Rules. These limits are designed to provide reasonable protection against harmful interference in a residential installation. This equipment generates, uses and can radiate radio frequency energy and, if not installed and used in accordance with the instructions, may cause harmful interference to radio communications. However, there is no guarantee that interference will not occur in a particular installation. If this equipment does cause harmful interference to radio or television reception, which can be determined by turning the equipment off and on, the user is encouraged to try to correct the interference by one or more of the following measures:

1. Reorient or relocate the receiving antenna.
2. Increase the separation between the equipment and receiver.
3. Connect the equipment into an outlet on a circuit different from that to which the receiver is connected.
4. Consult the dealer or an experienced radio technician for help.

**WARNING:**

Make sure that the loudspeaker is securely installed in a stable position to avoid any injuries or damages to persons or properties. For safety reasons do not place one loudspeaker on top of another without proper fastening systems. Before hanging the loudspeaker check all the components for damages, deformations, missing or damaged parts that may compromise safety during installation. If you use the loudspeakers outdoor avoid spots exposed to bad weather conditions. Contact TOPP PRO for accessories to be used with speakers. TOPP PRO will not accept any responsibility for damages caused by inappropriate accessories or additional devices. Features, specification and appearance of products are subject to change without notice. TOPP PRO reserves the right to make changes or improvements in design or manufacturing without assuming any obligation to change or improve products previously manufactured.

Don't forget to visit our website at [www.toppopro.com](http://www.toppopro.com) for more information about this and other Topp Pro products.

# 1

## Introduction

Thank you for choosing **TOPP PRO**. The new **TOPP PRO MUSIC GEAR** cabinets have been designed to provide a cost effective high grade solution while maintaining high quality cabinet construction and optimum components.

Our Professional Audio Products are designed and tested by a highly qualified engineering team with more than 20 years of experience. Great care is placed in delivering products with excellent performance, specifications and dependable reliability. Also great emphasis is placed in creating and bringing to market products that can fill multiple applications and also offer customers exceptional value.

Every **TOPP PRO** audio product is strictly tested and complied to very strict standards.

# 2

## Features

- Output Power: 1000W Continuous(650LF+350HF) / 2000W Program / 4000W Peak Power, Class D.
- Connections: 2 x XLR/F 1/4" Combo(Mic/Line) Input, 1 x 3.5 Stereo AUX IN, 1 x Stereo BT(app control), 1 x XLR/M(CH1 Link/Mix out) Output.
- DSP Preset Modes: LIVE-MUSIC-SPEECH-MONITOR.
- Electronic Protections: Electronic Clip,Thermal and Transducer Overdrive Protection.
- Enclosure Construction: Trapezoidal, injection-molded, polypropylene with perforated steel grille and foam , 2\*Handles(left and right sides).
- Mounting information: 36mm standard pole-mount, suspended with integral M10 points, wedge monitor.
- Power Supply: 110-120V~60Hz / 220-240V ~50/60Hz Switchable.

# 3

## Useful Data

Please write your serial number here for future reference.

Serial Number:

Date of Purchase:

Purchased at:

# 9

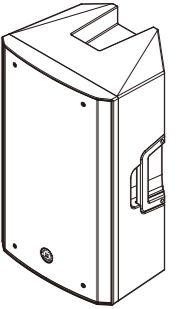

## Especificaciones Técnicas

Modelo	ZP-15A
Tipo de Sistema	2 vías activo 15"
Potencia de Sistema	Bi-AMP procesador DSP, 1000W Continuos RMS (Clase D LF-650W+HF-350W), 4000W pico (2600W LF + 1400W HF)
Potencia Continua	Bajo: 650W / Altos: 350W
Potencia Programa	Bajos: 1300W / Altos: 700W
Transductor de Bajos	15" (367mm)
Transductor de Altos	Driver de 1"
Frecuencia de Crossover	2.0kHz
Máximo SPL	134dB (pico), 131dB (continuos) (dB-SPL @ 1m)
Respuesta de Frecuencia	50Hz – 20 kHz (-3 dB)
Rango de Frecuencia	43 Hz – 20 kHz (-10 dB)
Cobertura	90° horizontal x 60° vertical (nominal)
Preseteos DSP	LIVE - MUSIC - SPEECH - MONITOR
Conectores	2 x XLR + 1/4" (6.35 mm) TRS combo (Linea/Mic) 1 x 3.5 Estéreo AUX IN, 1 x Estéreo BT (app control) 1 x XLR salida mezcla (Lazo) 1 x IEC Toma corriente
Bluetooth Estéreo	Estéreo L/R-VOL - Pair - Link Switch (app control)
Controles	Control de volumen, interruptor de alimentación de AC, selector de línea / micrófono, selector de presets DSP, par BT e interruptor de enlace
Indicadores	LED de limitador de señal / clip, Leds de modo DSP, LED de enlace de par BT, LED de interruptor de encendido
Fuente de Poder	Conector: IEC Voltaje: 110-120 V~, 220-240 V~, 50/60 Hz, conmutable Fusible: 100-120V T10AL AC250V, o 220-240V T5AL AC250V Consumo: 800W
Protecciones Electrónicas	Clip electrónico, térmica y sobre carga del transductor
Gabinete	Polipropileno trapezoidal, moldeado por inyección, con rejilla de acero perforada, 2 agarraderas (lados izquierdo y derecho)
Montaje / Instalación	Montaje estándar de 36 mm, suspendido con puntos M10 integrales, Monitor
Dimensiones (AlxAnxFon)	680mm x 421mm x 382mm (26.8" x 16.6" x 15.0")
Peso	41.3 lbs / 18.8 kg



# 9

## Especificaciones Técnicas

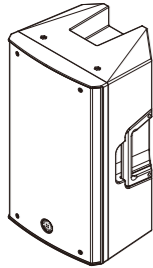

Modelo	ZP-12A
Tipo de Sistema	2 vías activo 12"
Potencia de Sistema	Bi-AMP procesador DSP, 1000W Continuos RMS (Clase D LF-650W+HF-350W), 4000W pico (2600W LF + 1400W HF)
Potencia Continua	Bajo: 650W / Altos: 350W
Potencia Programa	Bajos: 1300W / Altos: 700W
Transductor de Bajos	12" (296mm)
Transductor de Altos	Driver de 1"
Frecuencia de Crossover	2.0kHz
Máximo SPL	131dB (pico), 128dB (continuos) (dB-SPL @ 1m)
Respuesta de Frecuencia	53Hz – 20 kHz (-3 dB)
Rango de Frecuencia	46 Hz – 20 kHz (-10 dB)
Cobertura	90° horizontal x 60° vertical (nominal)
Presets DSP	LIVE - MUSIC - SPEECH - MONITOR
Conectores	2 x XLR + 1/4" (6.35 mm) TRS combo (Linea/Mic) 1 x 3.5 Estéreo AUX IN, 1 x Estéreo BT (app control) 1 x XLR salida mezcla (Lazo) 1 x IEC Toma corriente
Bluetooth Estéreo	Estéreo L/R-VOL - Pair - Link Switch (app control)
Controles	Control de volumen, interruptor de alimentación de AC, selector de línea / micrófono, selector de presets DSP, par BT e interruptor de enlace
Indicadores	LED de limitador de señal / clip, Leds de modo DSP, LED de enlace de par BT, LED de interruptor de encendido
Fuente de Poder	Conector: IEC Voltaje: 110–120 V~, 220–240 V~, 50/60 Hz, conmutable Fusible: 100–120V T10AL AC250V, o 220–240V T5AL AC250V Consumo: 800W
Protecciones Electrónicas	Clip electrónico, térmica y sobre carga del transductor
Gabinete	Polipropileno trapezoidal, moldeado por inyección, con rejilla de acero perforada, 2 agarraderas (lados izquierdo y derecho)
Montaje / Instalación	Montaje estándar de 36 mm, suspendido con puntos M10 integrales, Monitor
Dimensiones (AlxAnxFon)	615mm x 364mm x 348mm (24.2" x 14.3" x 13.7")
Peso	35.9 lbs / 16.3 kg

## Back Panel Description

# 4

1. Bi-Polar Main Power Switch.
2. AC Power Socket with Main Fuse.
3. Line/Mic Input1 ON Combo Connector.
4. "Input Sensitivity" Switch for Line/MIC Input1.
5. CH1 Volume Control.
6. BT/AUX Volume Control.
7. BT TWS Connection button; (Double Clicks for TWS Connection).
8. BT Pair Connection button; (One Click it to Pair Music Source).
9. AUX In.
10. Mix Out.
11. Selection Switch for 4 DSP Presets, select your Favoutite Among live-music-speech-Monitor;
  - LIVE-for live sound reinforcement applications(Default).
  - MUSIC-for recording music playback and EDM applications.
  - SPEECH-for vocal language applications.
  - MONITOR-for stage monitoring applications.
12. Power, Green Led, indicate on Status.
13. Signal/Limit, Red Led, indicate on Status.
14. Line/Mic Input2 ON Combo Connector.
15. "Input Sensitivity" Switch for Line/MIC Input2.
16. CH2 Volume Control.

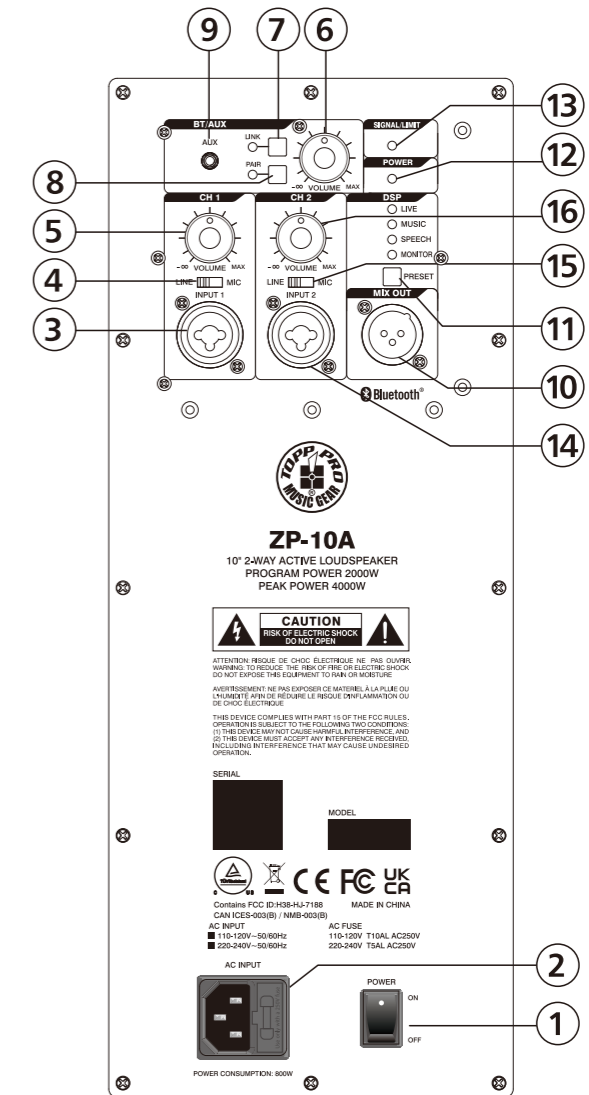

# 5 Connection Plate

Make your initial connections with all the equipment powered off, and ensure that all the main volume controls are turned down completely.

### For Active Full Range Speaker System

- 1). Connect one side of the signal cable at your mixer into the Output Left / Right (with Stereo Jack or XLR) and the other side of the cable into the Line Input (COMBO) of your active speaker cabinet (with Stereo Jack or XLR).
- 2). Connect the power cord to main.
- 3). Turn ON your mixer first, then the active speaker cabinets.
- 4). Turn up the volume control of the cabinets.
- 5). Use PFL function to get the proper input level for the mixer, and adjust the Main Mix Level control to reach the desired output level.
- 6). After use, turn off your active speaker cabinets first, then the mixer.

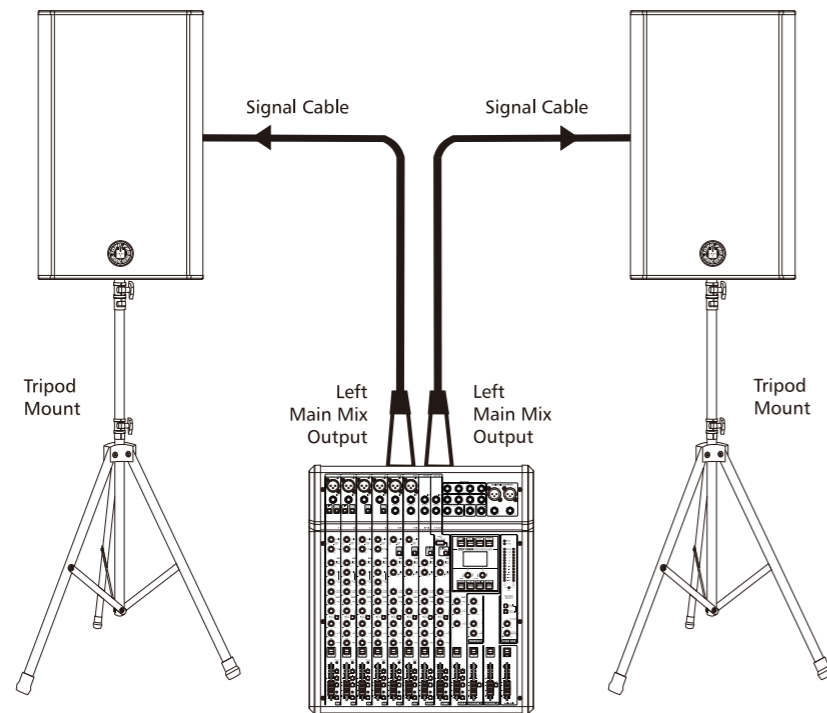

# 9 Especificaciones Técnicas

9

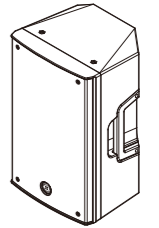

Modelo	ZP-10A
Tipo de Sistema	2 vías activo 10"
Potencia de Sistema	Bi-AMP procesador DSP, 1000W Continuos RMS (Clase D LF-650W+HF-350W), 4000W pico (2600W LF + 1400W HF)
Potencia Continua	Bajo: 650W / Altos: 350W
Potencia Programa	Bajos: 1300W / Altos: 700W
Transductor de Bajos	10" (246mm)
Transductor de Altos	Driver de 1"
Frecuencia de Crossover	3.0kHz
Máximo SPL	129dB (pico), 126dB (continuos) (dB-SPL @ 1m)
Respuesta de Frecuencia	54 Hz – 20 kHz (-3 dB)
Rango de Frecuencia	48 Hz – 20 kHz (-10 dB)
Cobertura	90° horizontal x 60° vertical (nominal)
Presets DSP	LIVE - MUSIC - SPEECH - MONITOR
Conectores	2 x XLR + 1/4" (6.35 mm) TRS combo (Linea/Mic) 1 x 3.5 Estéreo AUX IN, 1 x Estéreo BT (app control) 1 x XLR salida mezcla (Lazo) 1 x IEC Toma corriente
Bluetooth Estéreo	Estéreo L/R-VOL - Pair - Link Switch (app control)
Controles	Control de volumen, interruptor de alimentación de AC, selector de línea / micrófono, selector de presets DSP, par BT e interruptor de enlace
Indicadores	LED de limitador de señal / clip, Leds de modo DSP, LED de enlace de par BT, LED de interruptor de encendido
Fuente de Poder	Conector: IEC Voltaje: 110-120 V~, 220-240 V~, 50/60 Hz, conmutable Fusible: 100-120V T10AL AC250V, o 220-240V T5AL AC250V Consumo: 800W
Protecciones Electrónicas	Clip electrónico, térmica y sobre carga del transductor
Gabinete	Polipropileno trapezoidal, moldeado por inyección, con rejilla de acero perforada, 2 agarraderas (lados izquierdo y derecho)
Montaje / Instalación	Montaje estándar de 36 mm, suspendido con puntos M10 integrales, Monitor
Dimensiones (AlxAnxFon)	528mm x 332mm x 315mm (20.8" x 13.1" x 12.4")
Peso	27.1 lbs / 12.3 kg

# 8

## Conexiones de Alambrado

Cualquiera de los dos conectores, ya sea el TRS de 1/4" o el XLR, pueden alambrarse en modo no balanceado o balanceado, dependiendo de la necesidad de trabajo. Los siguientes son unos ejemplos de cómo se pueden alambra estos conectores:

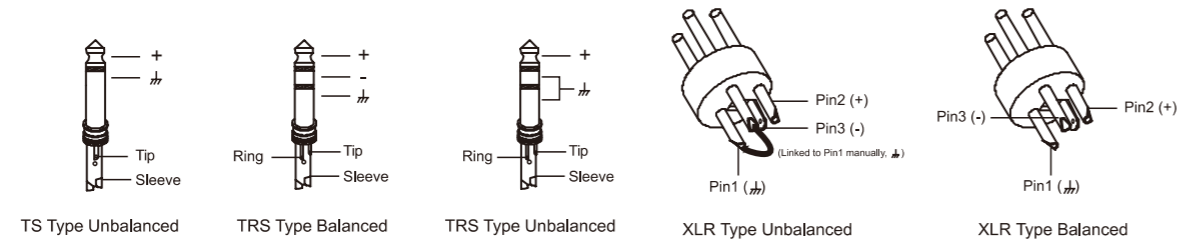

### Conexión Línea de Entrada

Como se mencionó antes, esta unidad cuenta con varios tipos de conectores para diferentes aplicaciones. Los siguientes son algunos ejemplos de conexiones que se utilizan como interfase entre diferentes equipos:

#### • Balanceado

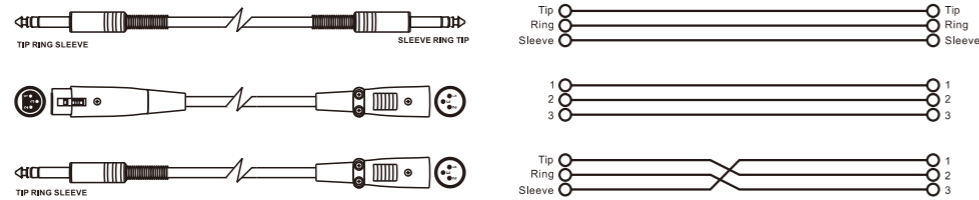

#### • No Balanceado

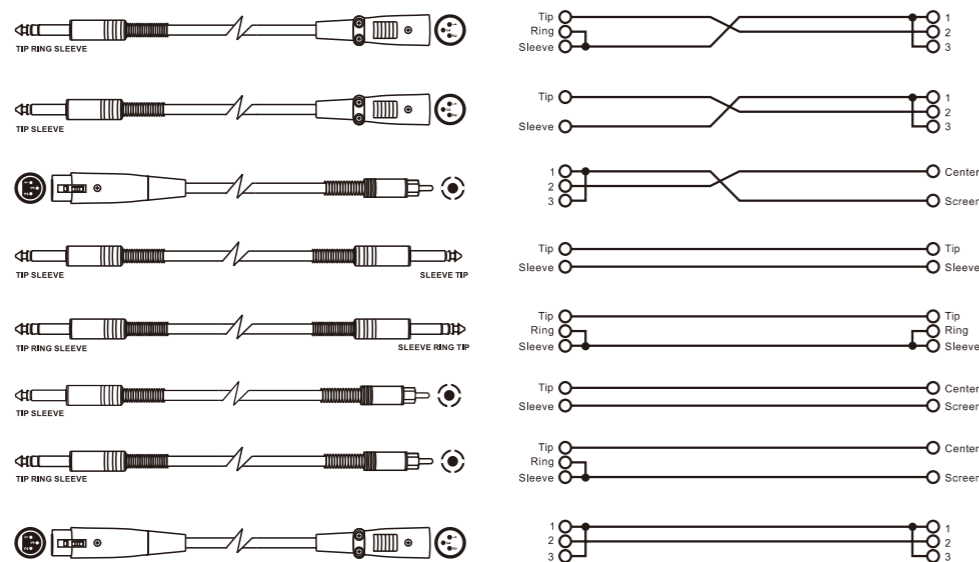

## Rigging

# 6

The ZP series speaker cabinet also provides the suspension points for installation. (M10 x 1.5PH LENGTH: 30mm)  
For further details, please refer to the right illustration.

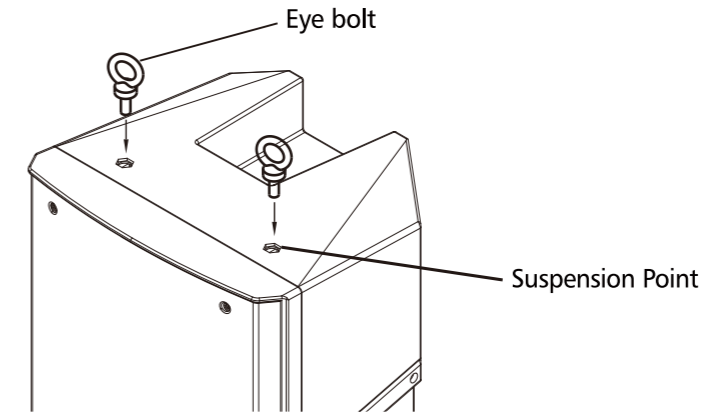

The floor use is as a function of a monitor when the angle is 50°

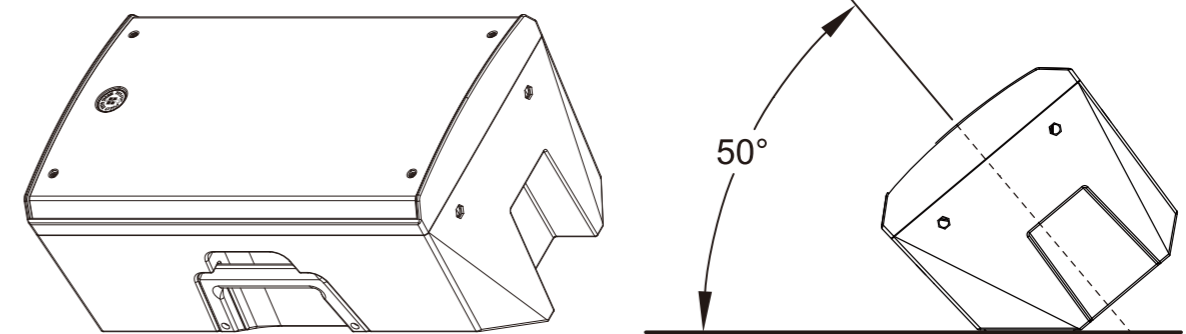

# 7 BT Control

## BT PAIR: Paired to one speaker

- 1). One click the "PAIR" button on the master speaker, You will hear a beep (boom), then the blue starts to flash, which means to enter pairing state.
- 2). Turn on the Bluetooth function on the audio device, search and select "ZP Series" to start pairing; (iPhone, iPad, Bluetooth adapter and other audio devices, no pairing password is required).
- 3). After about 20-100 seconds, the pairing will be completed. Once paired successfully between source device and product, the blue will solid light, if pair failed, Please repeat above steps 1-3 to try pairing again.
- 4). Music playback

\*Bluetooth memory function: After the unit reboot, the system will proceed the automatic pairing based on the last memory.

## BT TWS: Interconnection between two of the same speakers

Remark: If the speaker connected to your source device is the master, The other speaker linked with it will the Slave.

The sound signal will be sent to the master from source device, if the master speaker linked with the Slave speaker. then it playback on the left channel of the master and on the right channel of the Slave, Finally realize the left/right channel stereo effects.

- 1). Select one of two linked speaker as the master.
- 2). One click the PAIR button on the master, You will hear a beep (boom), then the blue starts to flash, which means to enter pairing state.
- 3). Open the BT function on audio device, Then search and select "ZP Series" to start pairing (iPhone, iPad, Bluetooth adapter and other audio devices, no pairing password is required).
- 4). After about 20-100 seconds, the pairing will be completed. Once paired successfully between source device and product, the blue will solid light, if pair failed, Please repeat above steps 1-3 to try pairing again.
- 5). Separately Double clicks the LINK button on the master and the Slave, you will keep hear a beep (boom) and keep 20-100 seconds.
- 6). Once the master paired to the Slave successfully, the beep(boom) will disappear and the BT indicator will light solid blue.
- 7). Play music.

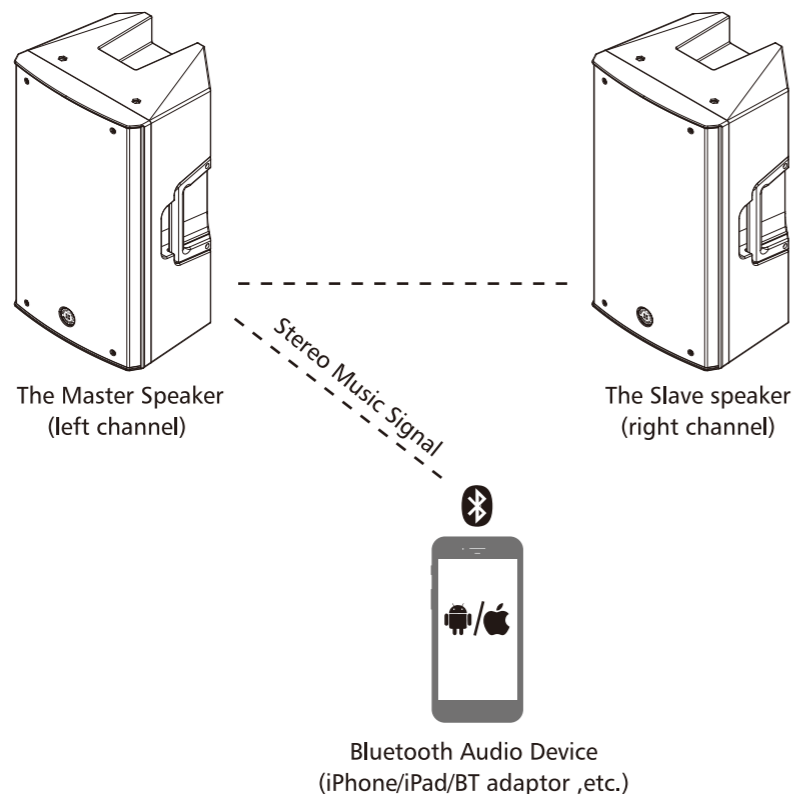

# Control BT

## Aplicación de control BT:

1. Descargue la aplicación "DSP de control de sonido" de la tienda de aplicaciones. Hay versiones iOS y Android para la selección.
2. Encienda el interruptor de encendido del producto de la serie ZP
3. Encienda el dispositivo Bluetooth en su teléfono o iPad, y luego abra la aplicación "Control de sonido"
4. Haga clic en Actualizar, haga clic en el modelo seleccionado en la lista de modelos de producto que aparece, y luego haga clic en "Conecte" para ingresar a la interface de control, como se muestra en la figura a continuación:



## Conexiones

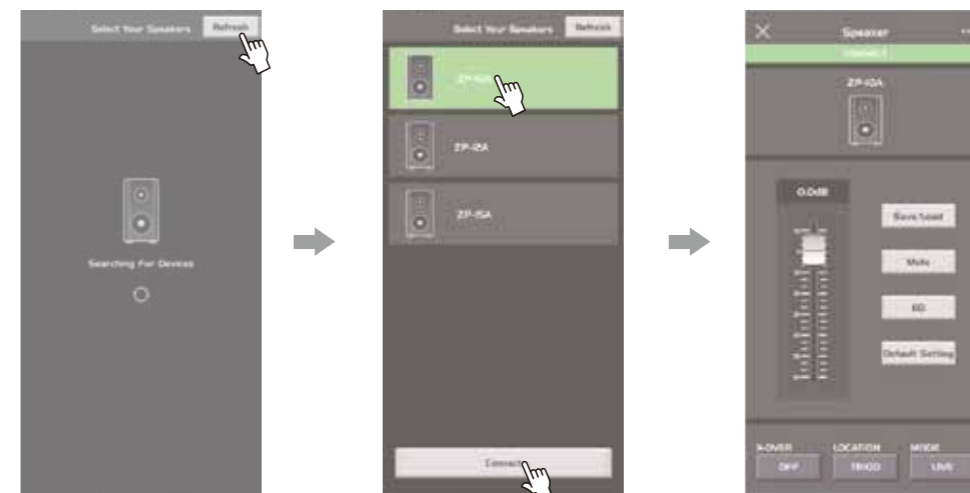

## Funciones

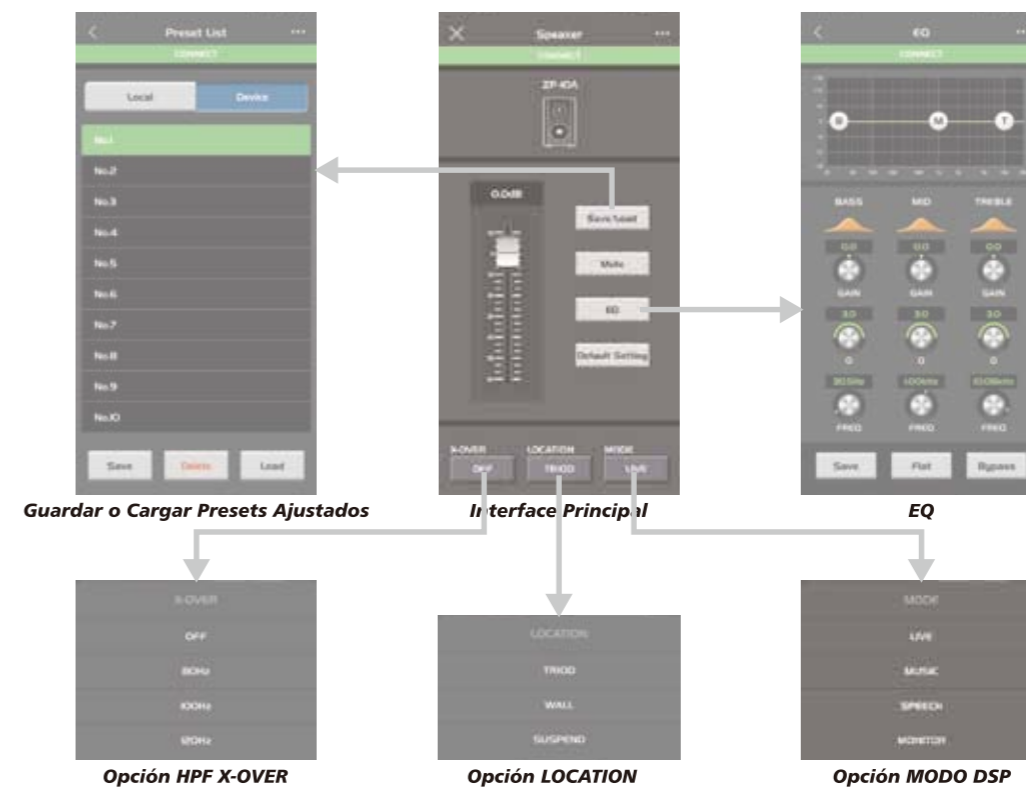



# 7 Control BT

## BT PAIR: emparejado con un altavoz

- 1). Haga clic en el botón "PAIR" en el altavoz principal. Escuchará un pitido (boom) y luego el color azul comenzará a parpadear. lo que significa entrar en estado de emparejamiento.
  - 2). Encienda la función Bluetooth en el dispositivo de audio, busque y seleccione "Serie ZP" para iniciar el emparejamiento; (iPhone, iPad, adaptador Bluetooth y otros dispositivos de audio, no se requiere contraseña de emparejamiento).
  - 3). Después de unos 20 a 100 segundos, se completará el emparejamiento. Una vez que se haya emparejado correctamente entre el dispositivo fuente y el producto, la luz azul se iluminará fijamente; si el emparejamiento falló, repita los pasos 1 a 3 anteriores para intentar el emparejamiento nuevamente.
  - 4). Reproducción de música
- \* Función de memoria Bluetooth: Después de reiniciar la unidad, el sistema procederá al emparejamiento automático basándose en la última memoria.

## BT TWS: interconexión entre dos de los mismos altavoces

Observación: Si el altavoz conectado a su dispositivo fuente es el maestro, el otro altavoz vinculado con él será el esclavo.

La señal de sonido se enviará al dispositivo maestro desde el dispositivo fuente, si el altavoz maestro se vincula con el altavoz esclavo. Luego reproduce en el canal izquierdo del maestro y en el canal derecho del esclavo, finalmente se da cuenta de los efectos estéreo del canal izquierdo/derecho.

- 1). Seleccione uno de los dos altavoces a vincular como maestro.
- 2). Un clic en el botón de par en el maestro, se escuchará un pitido (boom), luego el azul comienza a parpadear, lo que significa entrar en estado de emparejamiento.
- 3). Abra la función BT en el dispositivo de audio, luego busque y seleccione "Serie ZP" para iniciar el emparejamiento (iPhone, iPad, adaptador Bluetooth y otros dispositivos de audio, no se requiere una contraseña de emparejamiento).
- 4). Después de unos 20-100 segundos, el emparejamiento se completará. Una vez que el emparejamiento haya sido exitoso entre el dispositivo fuente y el producto, el azul será una luz sólida, si el par falla, repita los pasos 1-3 para intentar emparejarse nuevamente.
- 5). Por separado, hace doble clic en el botón de enlace (LINK) en el maestro para enlazar con el esclavo, se escuchará un pitido (boom). Después de unos 20-100 segundos, el emparejamiento se completará.
- 6). Una vez que el maestro se emparejó con el esclavo con éxito, el pitido (boom) desaparecerá y el indicador BT se encenderá azul sólido.
- 7). Ahora se podrá reproducir música.

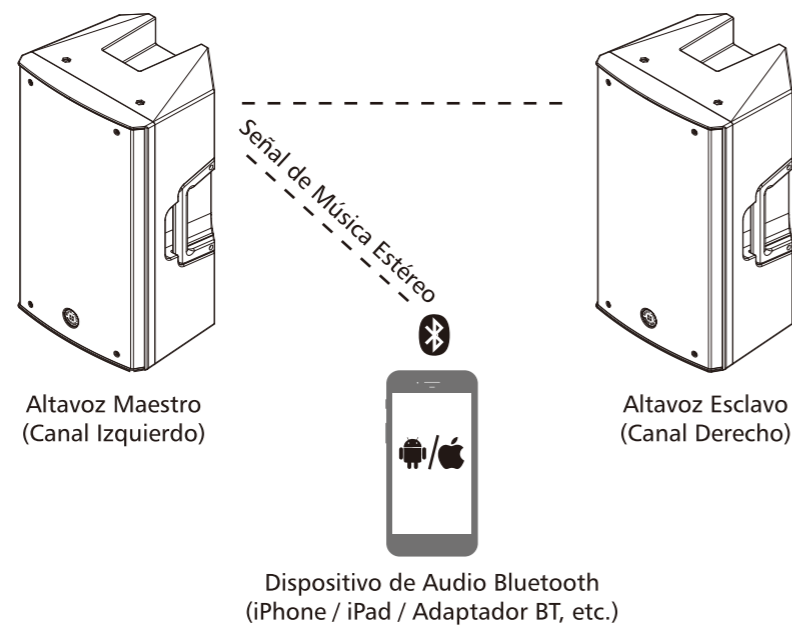

# 7 BT Control

## BT CONTROL APP:

1. Please download the "Sound Control DSP" APP from the APP store. There are IOS and Android versions for selection.
2. Turn on the power switch of the ZP SERIES product
3. Turn on the Bluetooth device on your phone or iPad, and then open the "Sound Control" APP
4. Click Refresh, click the selected model in the product model list that appears, and then click "Connect" to enter the control interface, as shown in the figure below



## Connection Introduction:

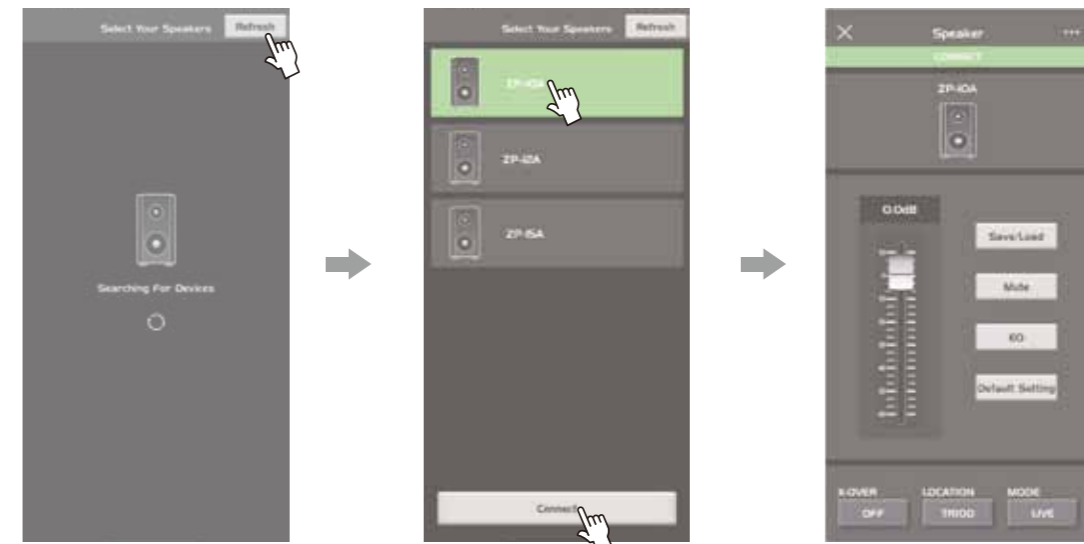

## Function Introduction:

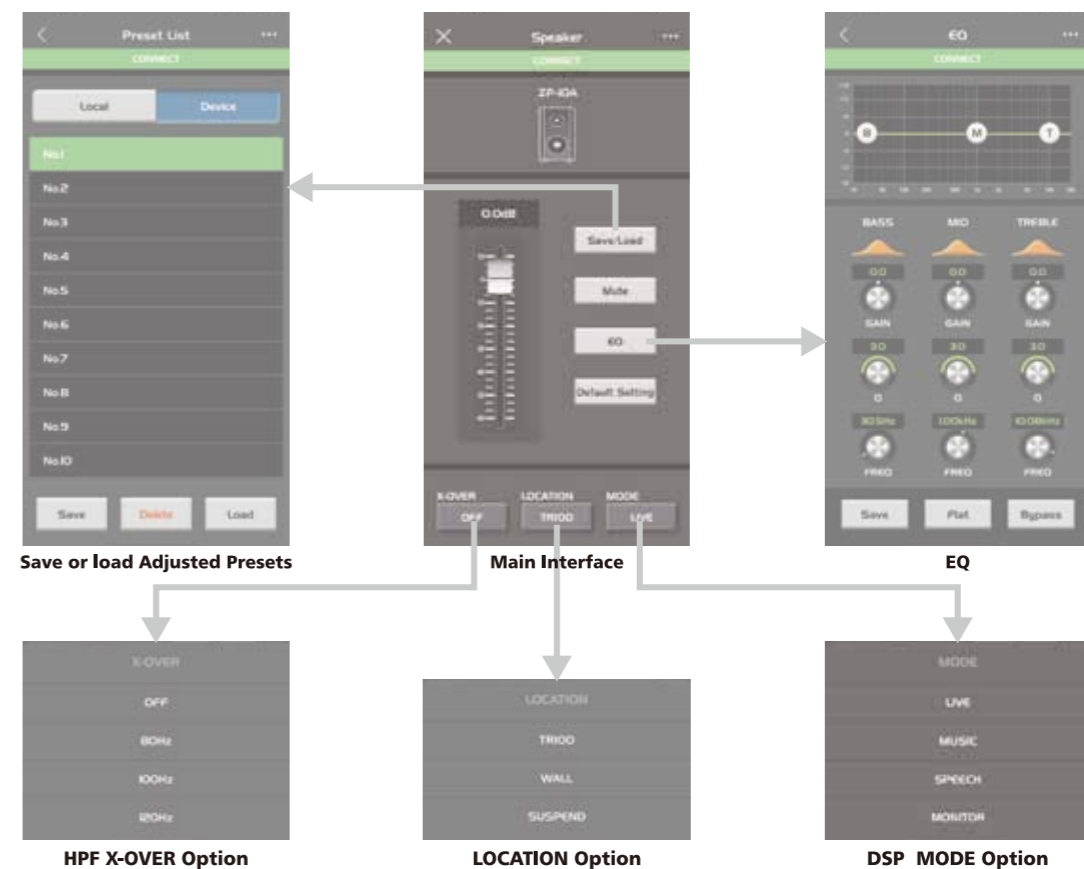



# 8

## Wire Connections

Either the 1/4" TRS phone jack or XLR connector can be wired in balanced and unbalanced modes, which will be determined by the actual application status, please wire your system as the following wiring examples:

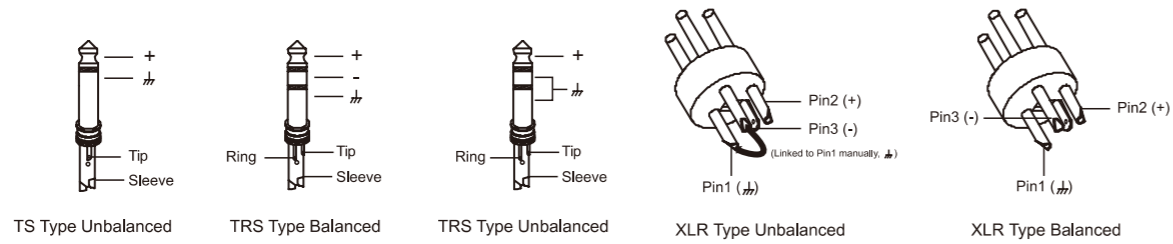

### In-line Connection

For these applications the unit provides 1/4" TRS and XLR connectors to easily interface with most professional audio devices. Follow the configuration examples below for your particular connection:

#### Balanced

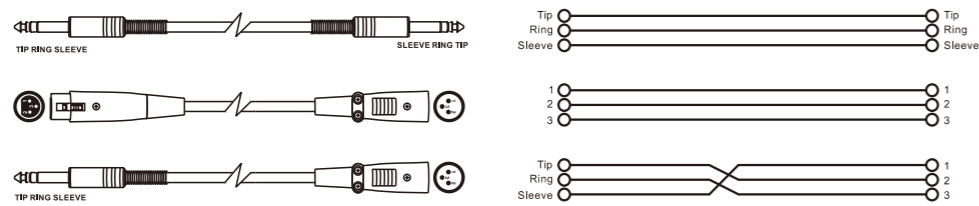

#### Unbalanced

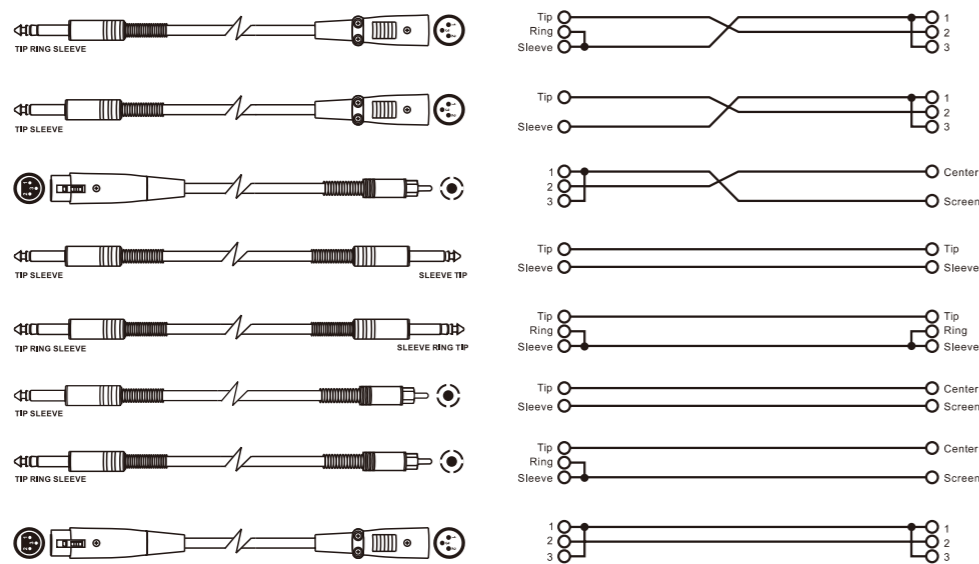

## Gabinete Suspensión / Monitor

# 6

Los gabinetes de la serie ZP también proporciona los puntos de suspensión para la instalación. (M10 x 1.5PH Longitud: 30 mm)

Para obtener más detalles, consulte la siguiente ilustración.

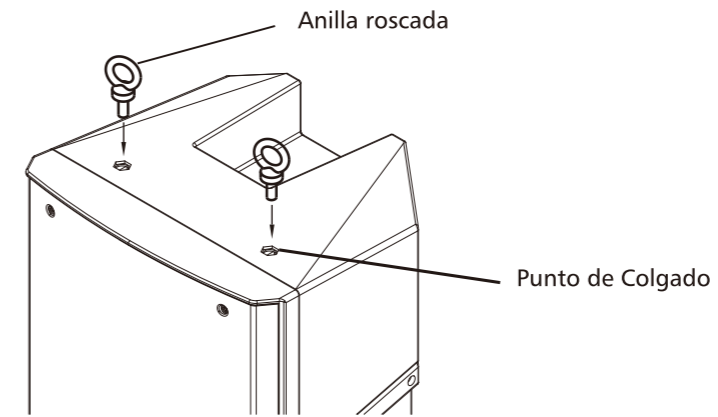

Esta serie ZP de gabinetes, cuenta con la opción de utilizarlos como monitor de piso con un ángulo de 50°

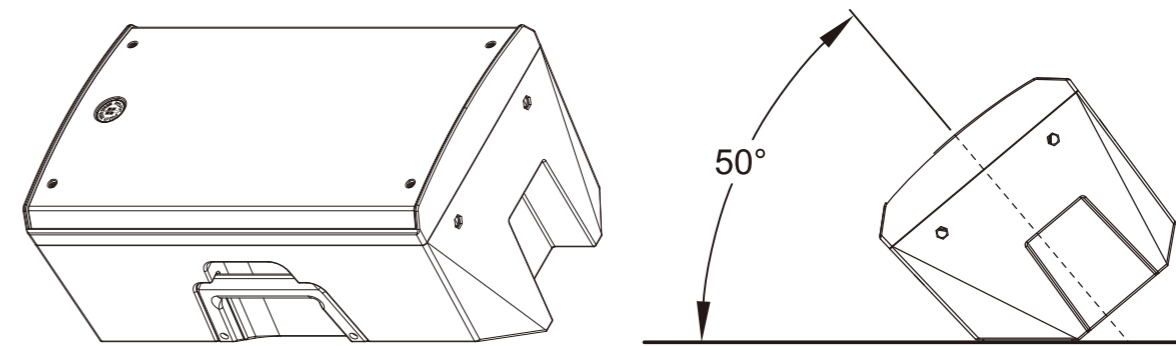

# 5

## Conexiones

Antes de hacer cualquier conexión, asegúrese de que todo su equipo esté apagado.  
Además de que todos los controles de volumen estén totalmente abajo.

### Conexiones para sistema en rango completo

- 1) Conecte un de los lados del cable de señal a la salida de su mezclador izquierda / derecha con conector TRS o XLR y el otro lado del cable a la entrada de línea en el receptor tipo combo de su gabinete activo (con conector TRS o XLR).
- 2) Conecte el cable de corriente eléctrica.
- 3) Encienda su mezclador primero y después los gabinetes activos.
- 4) Suba el control de volumen de su gabinete activo hasta un 75%
- 5) Utilice la función del PFL para ajustar la entrada del canal del mezclador y manipule el volumen de su equipo desde el control maestro.
- 6) Después de utilizar el equipo, apague primero el gabinete activo y después el mezclador.

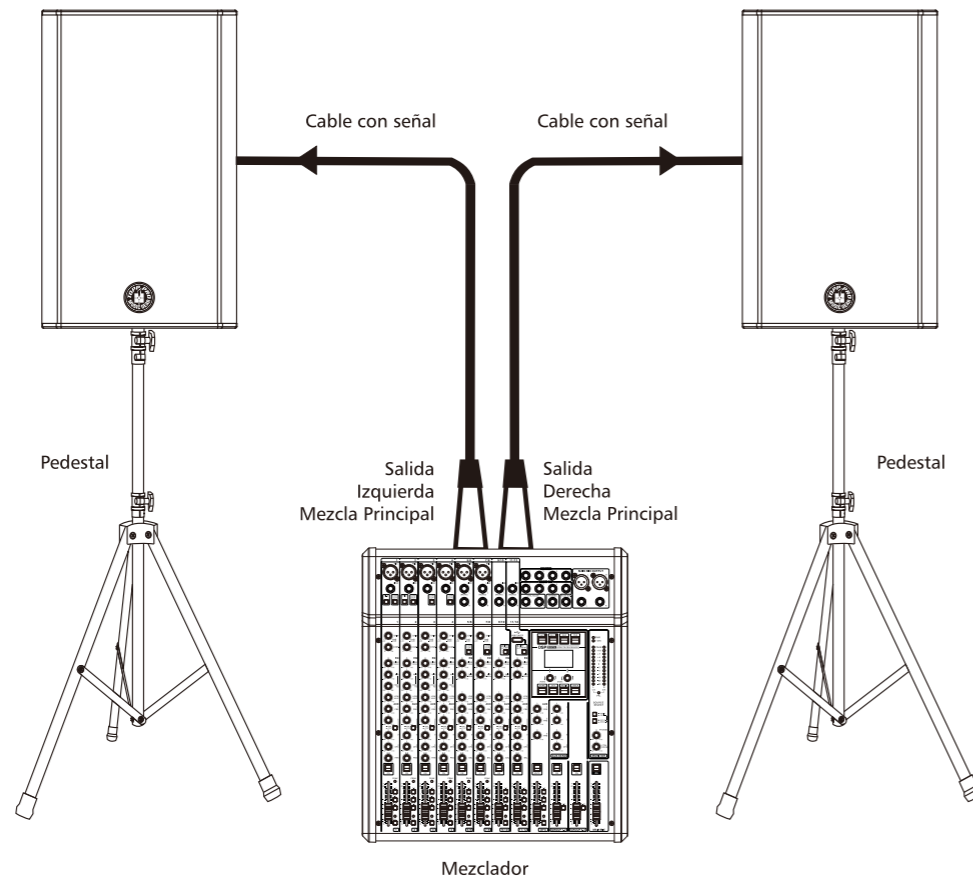

# 9

## Technical Specifications

Model Active	<b>ZP-10A</b>
System Type	2-WAY 10" Active Vented Loudspeaker System
Power System	Bi-AMP DSP Processor, 1000 W continuous RMS (Class D LF-650W+ HF-350W), 4000 W peak (2600 W LF + 1400 W HF)
Continuous Power	LOW: 650W / HIGH:350W
Program Power	LOW: 1300W / HIGH:700W
Transducer Low	10" (246 mm), cone
Transducer High	1" Throat Compression Driver
Crossover Frequency	3.0 kHz
Maximum SPL	129 dB (peak), 126 dB (continuous) (dB-SPL @ 1 m)
Frequency Response	54 Hz – 20 kHz (-3 dB)
Frequency Range	48 Hz – 20 kHz (-10 dB)
Horn Coverage	90° horizontal x 60° vertical (nominal)
DSP Preset Modes	LIVE-MUSIC-SPEECH-MONITOR
Connectors	2 x XLR+1/4" (6.35 mm) TRS combo inputs (Line/Mic) 1 x 3.5 Stereo AUX IN, 1 x Stereo BT(app control) 1 x XLR mix output (Link) 1 x IEC power cable input
Bluetooth Stereo	Stereo L/R-VOL-Pair-Link Switch (app control)
Controls	Volume Control knob, AC Power switch, Line / Mic toggle switch, DSP Preset Switch, BT Pair and Link Switch
Indicators	Signal / Clip Limiter LED, Four DSP Mode LEDs, BT Pair-Link LED, Power Switch LED
Power	Connection: IEC Voltage: 110–120 V~, 220–240 V~, 50/60 Hz, switchable Fuse: 100–120V T10AL AC250V, or 220–240V T5AL AC250V Consumption: 800 W
Electronic Protections	Electronic clip, thermal and transducer overdrive protection
Enclosure	Trapezoidal, injection-molded, polypropylene with perforated steel grille, 2*Handles (left and right sides)
Mounting / Installation	36mm standard pole-mount, suspended with integral M10 points, wedge monitor
Dimensions (H*W*D)	528mm*332mm*315mm (20.8" * 13.1" * 12.4")
Weight	27.1 lbs / 12.3 kg

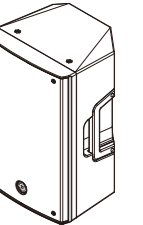

Model Active	<b>ZP-12A</b>
System Type	2-WAY 12" Active Vented Loudspeaker System
Power System	Bi-AMP DSP Processor, 1000 W continuous RMS (Class D LF-650W+ HF-350W), 4000 W peak (2600 W LF + 1400 W HF)
Continuous Power	LOW: 650W / HIGH:350W
Program Power	LOW: 1300W / HIGH:700W
Transducer Low	12" (296mm), cone
Transducer High	1" Throat Compression Driver
Crossover Frequency	2.0 kHz
Maximum SPL	131 dB (peak), 128 dB (continuous) (dB-SPL @ 1 m)
Frequency Response	53 Hz – 20 kHz (-3 dB)
Frequency Range	46 Hz – 20 kHz (-10 dB)
Horn Coverage	90° horizontal x 60° vertical (nominal)
DSP Preset Modes	LIVE-MUSIC-SPEECH-MONITOR
Connectors	2 x XLR+1/4" (6.35 mm) TRS combo inputs (Line/Mic) 1 x 3.5 Stereo AUX IN, 1 x Stereo BT(app control) 1 x XLR mix output (Link) 1 x IEC power cable input
Bluetooth Stereo	Stereo L/R-VOL-Pair-Link Switch (app control)
Controls	Volume Control knob, AC Power switch, Line/Mic toggle switch, DSP Preset Switch, BT Pair and Link Switch
Indicators	Signal / Clip Limiter LED, Four DSP Mode LEDs, BT Pair-Link LED, Power Switch LED
Power	Connection: IEC Voltage: 110–120 V~, 220–240 V~, 50/60 Hz, switchable Fuse: 100–120V T10AL AC250V, or 220–240V T5AL AC250V Consumption: 800 W
Electronic Protections	Electronic clip, thermal and transducer overdrive protection
Enclosure	Trapezoidal, injection-molded, polypropylene with perforated steel grille, 3*Handles (Top and both sides)
Mounting / Installation	36mm standard pole-mount, suspended with integral M10 points, wedge monitor
Dimensions (H*W*D)	615mm * 364mm * 348mm (24.2" * 14.3" * 13.7")
Weight	35.9 lbs / 16.3 kg

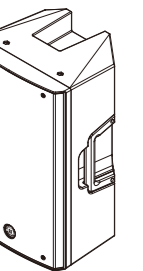

## Technical Specifications

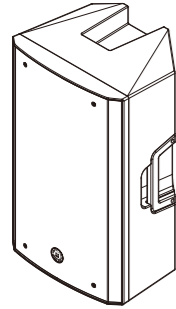

Model Active	<b>ZP-15A</b>
System Type	2-WAY 15" Active Vented Loudspeaker System
Power System	Bi-AMP DSP Processor, 1000 W continuous RMS (Class D LF-650W+ HF-350W), 4000 W peak (2600 W LF + 1400 W HF)
Continuous Power	LOW: 650W / HIGH:350W
Program Power	LOW: 1300W / HIGH:700W
Transducer Low	15" (367mm), cone
Transducer High	1" Throat Compression Driver
Crossover Frequency	2.0 kHz
Maximum SPL	134 dB (peak), 131 dB (continuous) (dB-SPL @ 1 m)
Frequency Response	50 Hz – 20 kHz (-3 dB)
Frequency Range	43 Hz – 20 kHz (-10 dB)
Horn Coverage	90° horizontal x 60° vertical (nominal)
DSP Preset Modes	LIVE-MUSIC-SPEECH-MONITOR
Connectors	2 x XLR+ 1/4" (6.35 mm) TRS combo inputs (Line/Mic) 1 x 3.5 Stereo AUX IN, 1 x Stereo BT(app control) 1 x XLR mix output (Link) 1 x IEC power cable input
Bluetooth Stereo	Stereo L/R-VOL-Pair-Link Switch (app control)
Controls	Volume Control knob, AC Power switch, Line/Mic toggle switch, DSP Preset Switch, BT Pair and Link Switch
Indicators	Signal / Clip Limiter LED, Four DSP Mode LEDs, BT Pair-Link LED, Power Switch LED
Power	Connection: IEC Voltage: 110–120 V~, 220–240 V~, 50/60 Hz, switchable Fuse: 100–120V T10AL AC250V, or 220–240V T5AL AC250V Consumption: 800 W
Electronic Protections	Electronic clip, thermal and transducer overdrive protection
Enclosure	Trapezoidal, injection-molded, polypropylene with perforated steel grille, 3*Handles (Top and both sides)
Mounting / Installation	36mm standard pole-mount, suspended with integral M10 points, wedge monitor
Dimensions (H*W*D)	680mm * 421mm * 382mm (26.8" * 16.6" * 15.0")
Weight	41.3 lbs / 18.8 kg

## Descripción Panel Trasero

1. Interruptor de alimentación principal bipolar.
2. Toma de corriente AC con fusible principal.
3. Entrada de línea/micrófono 1 conector tipo combo.
4. Interruptor de "sensibilidad de entrada" de línea/micrófono 1.
5. Control de volumen CH1.
6. Control de volumen BT/Aux.
7. Botón de conexión BT TWS; (Haga doble clic para la conexión TWS).
8. Botón de conexión de par BT; (Un solo clic para combinar la fuente de música).
9. Entrada de auxiliar.
10. Conector de salida de lazo (Mix).
11. Interruptor de selección para 4 preajustes DSP, seleccione según aplique entre:
  - LIVE: Aplicaciones de refuerzo de sonido en vivo (valor predeterminado).
  - MUSIC: Para reproducción de música y aplicaciones EDM.
  - SPEECH: Aplicación en conferencias o predicas
  - MONITOR: para aplicaciones de monitor en piso.
12. Indicador de encendido LED verde.
13. Indicador de señal/límite, LED rojo.
14. Entrada de línea/micrófono 2 conector tipo combo.
15. Interruptor "Sensibilidad de entrada" línea/micrófono 2.
16. Control de volumen CH2.

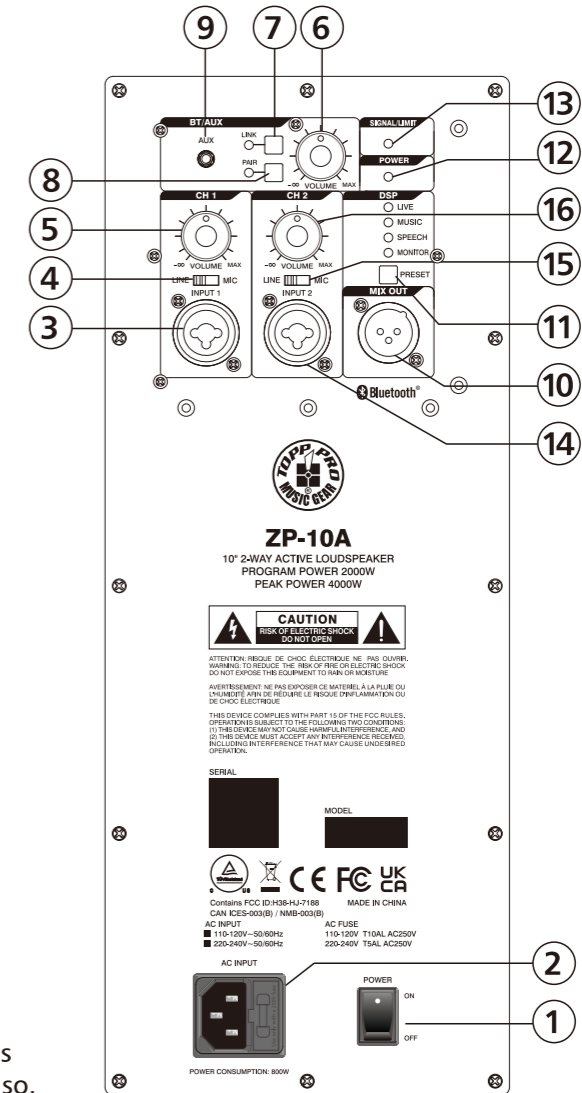

# 1

## Introducción

Gracias por elegir **TOPP PRO**. Los nuevos gabinetes **TOPP PRO MUSIC GEAR** han sido diseñados para proporcionar una solución rentable de alto nivel manteniendo al mismo tiempo una construcción de gabinete de alta calidad y componentes óptimos.

Nuestros productos de audio profesional están diseñados y probados por un equipo de ingeniería altamente calificado con más de 20 años de experiencia. Se pone mucho cuidado en entregar productos con excelente rendimiento, especificaciones y confiabilidad confiable. También se pone gran énfasis en la creación y comercialización de productos que puedan satisfacer múltiples aplicaciones y también ofrecer a los clientes un valor excepcional.

Cada producto de audio **TOPP PRO** se prueba estrictamente y cumple con estándares muy estrictos.

# 2

## Características

- Potencia de salida: 1000W continuos (LF 650 + HF 350) / 2000W Programa / 4000W Pico, amplificador Clase D.
- Conexiones: entrada de 2 x XLR – 1/4" (micrófono/línea), 1 x 3.5 estéreo aux, 1 x BT estéreo (control de la aplicación), Salida 1 x XLR (lazo CH1/mezcla).
- Modos preestablecidos de DSP: LIVE / MUSIC / SPEECH / MONITOR
- Protecciones electrónicas: clip electrónico, protección de sobre carga térmica y transductor.
- Construcción del gabinete: trapezoidal, moldeado por inyección, polipropileno con rejilla y espuma de acero perforada, 2 agarraderas (lado izquierdo y derecho).
- Información de montaje: recibidor estándar de 36 mm, suspendido con puntos M10 integrales, monitor de cuña.
- Fuente de alimentación: 110-120V ~ 60Hz / 220-240V ~ 50 / 60Hz conmutable.

# 3

## Datos útiles

Por favor anote aquí el número de serie para una futura referencia.

Número de Serie:

Fecha de Compra:

Adquirido en:

# 10

## Guarantee

**Topp Pro** guarantees the normal operation of the product against any defect of manufacture and/or vice of material, by the term of (12) months, counted as of the date of purchase on the part of the user, committing itself to repair or to change, to its election, without position some, any piece or component that will fail in normal conditions of use within the mentioned period.

This guarantee is valid if the original buyer will have to present/display this certificate properly sealed and signed by the selling house, accompanied by the corresponding invoice of purchase where it consisted the model and serial number of the acquired equipment.

The guarantee does not cover:

- Damages caused by the illegal use of the product, repair and/or nonauthorized modification conducted by people by **Topp Pro**.
- Damages caused by the connection of the equipment to other equipment different from the specified ones in the manual of use, or by bad connection to these last ones.
- Damages caused by electrical storms, blows and/or incorrect transport.
- Damages caused by excesses or falls of tension in the network or by connection to networks with a tension different from the required one by the unit.
- Damages caused by the presence of sand, acid of batteries, water, or any strange element inside the equipment.
- Deteriorations produced by the course of the time, use and/or normal wear of the unit.
- Alteration or absence of the serial number of factory of the equipment.

The repairs could only be carried out the authorized technical service by **Topp Pro**, that will inform about the term and other details into the repairs to take place according to this guarantee.

**Topp Pro**, will repair this unit in counted a term nongreater to 30 days as of the date of entrance of the unit to the Technical Service. In those cases in that due to the particularity of the spare part, outside necessary their import, the repair time and the viability of the same one will be subject to the effective norms for the import of parts, in which case one will inquire to the user about the term and possibility into repair.

With the object of its correct operation, and of the validity of this one guarantee, this product will have to be installed and to be used according to the instructions that are detailed in the manual associate or the package of the product.

This unit will be able to appear for its repair, next to the invoice of purchase (or any other proof where the date of purchase consists), to its authorized distributor **Topp Pro** or an authorized technical center on watch by **Topp Pro**.

### Exclusion of damages:

**THE RESPONSABILITY OF TOPP PRO BY ANY DEFECTIVE PRODUCT IS LIMITED THE REPAIR OR THE REPLACEMENT OF HE HIMSELF, TO TOPP OPTION PRO. IF WE CHOSE TO REPLACE THE PRODUCT, THE REPLACEMENT CAN BE A RECONDITIONATED UNIT. TOPP PRO WILL NOT BE RESPONSIBLE BY THE DAMAGES BASED ON THE LOST, INCONVENIENCE, LOSS OF USE, BENEFITS, LOST SAVINGS, BY THE DAMAGE TO OTHER EQUIPMENT OR OTHER ARTICLES IN THE USE SITE, OR BY ANY OTHER DAMAGE IF HE IS FORTUITOUS, CONSEQUENT OR OF ANOTHER TYPE, ALTHOUGH TOPP PRO HAS BEEN NOTICED OF THE POSSIBILITY OF SUCH DAMAGES.**

Some states do not allow to the exclusion or the limitation to the fortuitous or consequent damages, so the aforesaid limitation can not be applied to you.

This guarantee gives specific legal rights him, you you can also have other right that varies of state to state.











**TOPP PRO MUSIC GEAR**  
[www.topppro.com](http://www.topppro.com)

**ZP**  
SERIES

10"

12"

15"

Speaker Cabinet



**ZP**  
SERIES

## Manual de Usuario

SISTEMA DE GABIENTES ACTIVOS  
**ZP-10A / ZP-12A / ZP-15A**

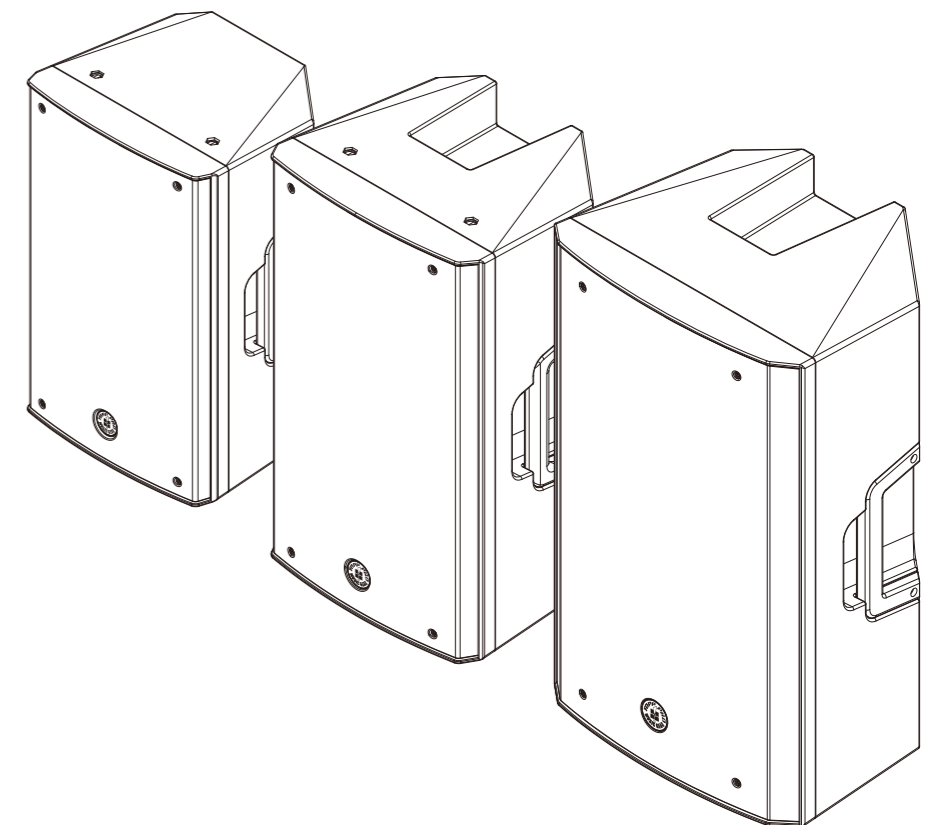

## SEIKAKU TECHNICAL GROUP LIMITED

客 戶	TOPP PRO						
料 號	NF06044						
品 名	說明書-英西文						
規 格	ZP SERIES TOPP PRO_V1.0						
機種成品料號	ZP-10A						
重量 / 基數	0.1KG / 1						
材 質	105g雙面銅板紙						
紙張展開性質	A3   A4   A5   其它:				紙張展開數量	8 pcs	
核 准		審 核		校 稿		製 稿	研發部 MAY. 18. 2024 江 玉
陽片數量: 16 張	供應商: 深榮 (單黑印刷)			單位: mm	公差: ± 3mm		

裝訂方式: 打釘

